



Замок дверной врезной
электромеханический
PERCo-LB85.1

ПАСПОРТ И РУКОВОДСТВО
ПО ЭКСПЛУАТАЦИИ

CE



Замок дверной врезной электромеханический

PERCo-LB85.1

**Паспорт и руководство по
эксплуатации**

СОДЕРЖАНИЕ

1	Общие сведения	3
2	Основные технические характеристики	4
3	Стандартный комплект поставки	4
4	Монтаж	6
4.1	Особенности монтажа	6
4.2	Длины кабелей	6
4.3	Порядок монтажа	6
5	Эксплуатация	9
6	Гарантийные обязательства	10

1 ОБЩИЕ СВЕДЕНИЯ

Замок дверной врезной электромеханический **PERCo-LB85.1** нормально закрытый (далее – замок) предназначен для использования в качестве исполнительного устройства (далее – ИУ) в составе систем контроля и управления доступом (далее – СКУД) для запираания легких и средних дверей внутренних помещений.

Особенности замка:

- замок имеет уникальную конструкцию, позволяющую подводить кабель управления замком через запорную планку в коробке двери, а не через все дверное полотно, что значительно упрощает его установку;
- замок может устанавливаться в деревянные и каркасные неметаллические двери толщиной от 38 до 50 мм;
- замок может устанавливаться как на правые, так и на левые двери;
- замок предназначен для работы со стандартными штифтовыми цилиндрическими механизмами секретности;
- детали замка и запорной планки имеют антикоррозионное покрытие;
- конструкция замка устойчива к самопроизвольному отпиранию (например, в случае удара);
- замок имеет низкое энергопотребление (не более 2 Вт);
- конструкция замка не требует проведения потребителем профилактических работ и смазки в течение всего периода эксплуатации;
- замок запирается автоматически при закрытии двери;
- замок отпирается при помощи ключа или по команде контроллера СКУД;
- при отсутствии напряжения питания замок отпирается только ключом.

Изделие по устойчивости к воздействию климатических факторов соответствует условиям УХЛ 4.1 по ГОСТ 15150-69 (для эксплуатации в нерегулярно отапливаемых помещениях и помещениях с искусственно регулируемым климатическими условиями).

Эксплуатация изделия допускается при температуре окружающего воздуха от +1°C до +40°C и относительной влажности воздуха до 75% при +15°C.

Изделие имеет маркировку в виде этикетки, расположенной на корпусе. На этикетке указаны: наименование изделия, его серийный номер, год и месяц изготовления, а также основные технические характеристики.

Изделие упаковано в картонную коробку, предохраняющую его от повреждений во время транспортировки и хранения.

Габаритные размеры коробки (длина × ширина × высота), см. 12×20×3,6
 Масса коробки с изделием, кг..... не более 0,7

Хранение изделия допускается в сухих помещениях при температуре окружающего воздуха от -50°C до +50°C. Срок хранения в упаковке 12 месяцев.

Изделие в оригинальной упаковке предприятия-изготовителя допускается транспортировать только в закрытом транспорте (самолетах, железнодорожных вагонах, контейнерах, закрытых автомашинах, трюмах и т.д.).

При транспортировании и хранении допускается штабелирование в два ряда транспортировочных ящиков, в которые упаковываются коробки с замками.

2 ОСНОВНЫЕ ТЕХНИЧЕСКИЕ ХАРАКТЕРИСТИКИ



Внимание!

В связи с постоянным совершенствованием выпускаемой продукции предприятие-изготовитель оставляет за собой право вносить без предварительного уведомления изменения в конструкцию изделия, не ухудшающие его технические характеристики.

Технические характеристики замка отвечают требованиям ГОСТ 538-2001 и ГОСТ 5089-2011.

Напряжение управляющего сигнала, <i>V</i>	11 - 13
Ток рабочий, <i>A</i>	0,08 - 0,12
Потребляемая мощность, <i>Вт</i>	не более 2
Тип (отказобезопасность).....	нормально закрытый
Вылет засова замка, <i>мм</i>	не менее 15
Расстояние от центра ручки до центра механизма секретности, <i>мм</i>	85
Габаритные размеры, <i>мм</i>	85×22×187
Масса замка, <i>кг</i>	не более 0,5
Тип механизма секретности ¹	цилиндровый
Устойчивость к несанкционированному доступу (НСД).....	нормальная по ГОСТ Р 51241-2008
Класс по прочности и стойкости к вскрытию.....	I по ГОСТ 5089-2011
Требования безопасности.....	ГОСТ Р МЭК 335-1-94
Класс защиты от поражения электрическим током.....	III по ГОСТ Р МЭК 335-1-94
Средняя наработка на отказ, <i>срабатываний</i>	не менее 200000
Средний срок службы, <i>лет</i>	не менее 8

Устройство замка показано на рисунке 1.

3 СТАНДАРТНЫЙ КОМПЛЕКТ ПОСТАВКИ²



Внимание!

При получении изделия необходимо проверить комплект поставки.

Замок, <i>шт.</i>	1
Планка запорная, <i>шт.</i>	1
Контактная группа, <i>шт.</i>	1
Шуруп 2,9×13 DIN7982, <i>шт.</i>	2
Шуруп 3,9×25 DIN7982, <i>шт.</i>	4
Шаблон разметочный, <i>шт.</i>	2
Паспорт и руководство по эксплуатации, <i>экз.</i>	1
Коробка упаковочная, <i>шт.</i>	1

¹ Конструкция замка позволяет использовать стандартные штифтовые цилиндрические механизмы секретности европейского стандарта EuroDIN (V DIN 18254). Например, производства фирм: ISEO (типы 8809, 8209, 8259), Wilco Supply (серия D, типы 254 – 274 – 294, 453, 454, 554) или отечественных производителей (типы МЦ-1 или МЦ-21 R). **Длина крепежного винта механизма секретности не должна превышать 50мм.**

² Не входят в стандартный комплект поставки и поставляются под заказ: механизм секретности с комплектом ключей, ручки, декоративные накладки и элементы крепления, магнитный датчик двери (геркон), кабели управления и датчика двери.



Рисунок 1. Устройство замка.

1. Ручка¹; 2. Ключ¹; 3. Винт с ответной частью¹; 4. Декоративная накладка¹;
 5. Стержень ручки¹; 6. Механизм секретности¹; 7. Замок; 8. Шуруп 3,9×25;
 9. Запорная планка; 10. Контактная группа; 11. Клеммы;
 12. Ролик блокиратора; 13. Засов; 14. Лицевая планка,
 15. Крепежный винт механизма секретности М5×50¹.

¹ Не входит в стандартный комплект поставки.

4 МОНТАЖ

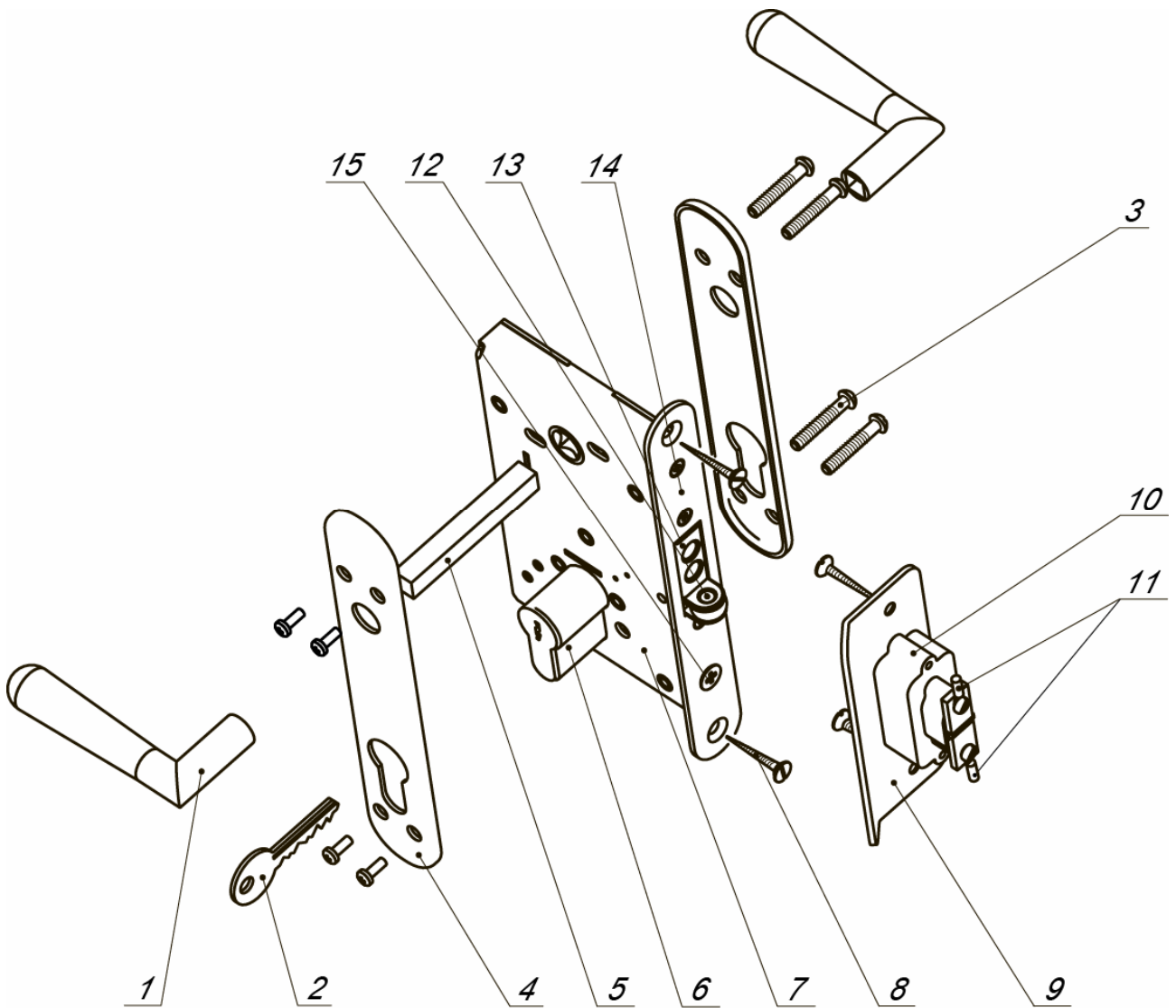
4.1 Особенности монтажа

Монтаж замка должен производиться только квалифицированными специалистами, ознакомленными с настоящим руководством.



Внимание!

При монтаже замка для обеспечения его стабильной работы необходимо обеспечить точность установки запорной планки с контактной группой относительно засова замка $\pm 1,5$ мм по вертикали. При этом зазор между лицевой планкой замка и запорной планкой должен составлять $2,5 \pm 1,5$ мм.

4.2 Длины кабелей

Таблица 1. Используемые кабели.

№	Назначение	Макс. длина	Тип кабеля	Пример кабеля
1	Кабель управления к контроллеру СКУД	30м	Двужильный кабель с сечением проводов не менее 0.75 мм^2	ШВВП 2×0,75 двухцветный
2	Кабель магнитного датчика двери (геркона)	30м	Двужильный кабель с сечением проводов не менее 0.2 мм^2	RAMCRO SS22AF-T 2×0,22 или CQR-2

4.3 Порядок монтажа

Номера позиций даны в соответствии с рисунком 1. Используемые при монтаже кабели указаны в таблице 1.

При монтаже замка придерживайтесь следующей последовательности действий:

1. Распакуйте замок и проверьте комплект поставки.
2. Вырежьте разметочный шаблон, входящий в комплект поставки. Приложите шаблон к полотну двери в месте установки замка. Произведите разметку отверстий для установки механизма секретности (6), стержня ручки (5) и при необходимости установочного паза для лицевой планки замка (14). Разметка шаблона соответствует разметке, указанной на рисунке 2.
3. При необходимости произведите выборку установочного кармана для замка.
4. Выполните разделку отверстий и выборку установочного паза для лицевой планки замка в соответствии с нанесенной разметкой.
5. Установите замок (7) в установочный карман двери и закрепите его двумя шурупами $3,9 \times 25$ DIN7982 из комплекта поставки.
6. Установите механизм секретности и зафиксируйте его крепежным винтом через отверстие в лицевой планке.



Внимание!

Длина крепежного винта механизма секретности не должна превышать 50мм.

7. Произведите установку ручек (1) и декоративных накладок (4) в соответствии с рекомендациями изготовителя. Стяните их винтами с резьбовыми втулками (3). После установки ручки должны легко поворачиваться.



Рисунок 2. Разметка отверстий под замок.

8. Произведите проверку работы замка при открытой двери.
 - Утопите ролик блокиратора (12) в корпус замка. Из корпуса выдвинется засов (13). Произойдет запирание замка.
 - Для проверки механического отпирания замка вставьте ключ (2) в механизм секретности и поверните его до упора. При этом засов вернется в исходное положение внутри корпуса замка.
 - Для проверки автоматического отпирания подайте напряжение от источника питания 12 В на контакты, расположенные на торце засова. При этом засов вернется в исходное положение внутрь корпуса замка.
 - Повторите проверки несколько раз.
9. Закрепите запорную планку (9) на корпусе контактной группы (10) двумя шурупами 2,9×13 из комплекта поставки.
10. Произведите в коробке двери разметку и выборку установочного паза для запорной планки и контактной группы в соответствии с рисунком 2.
11. Подведите кабель управления от контроллера СКУД к месту установки контактной группы с внутренней стороны коробки. Используйте кабель №1. Способ прокладки кабеля определяется установщиком замка по месту.

12. Соедините кабель управления с клеммами (11) установленными на контактной группе. Для этого обожмите концы кабеля в зажимы клемм.

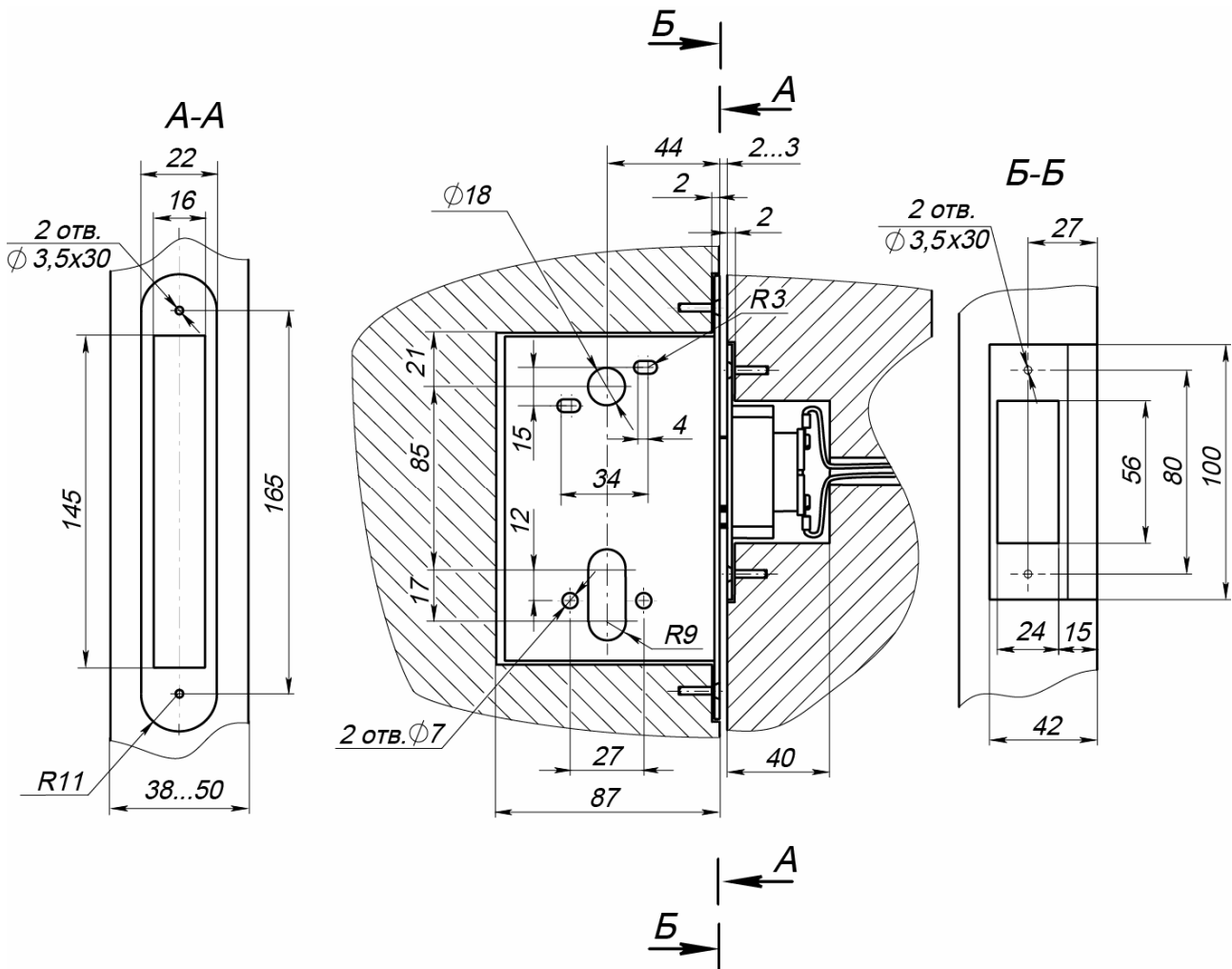

Внимание!

В случае использования замка в качестве исполнительного устройства в системах контроля и управления доступом рекомендуется для защиты устройства, вырабатывающего управляющий сигнал, установить на клеммы контактной группы замка двунаправленный супрессор BZW06-15В или P6KE16CA, или стабилстор иной марки с аналогичными характеристиками (см. рис. 3).

13. Установите запорную планку с контактной группой в паз дверной коробки таким образом, чтобы при закрытой двери обеспечить зазор между запорной планкой и лицевой планкой замка в 2 – 3 мм. При этом паз запорной планки должен быть расположен строго симметрично относительно поперечного сечения засова замка.



Внимание!

Ролик блокиратора в паз запорной планки входить не должен! В противном случае, при закрытии двери ее может заклинить подвижным роликом и тогда открыть дверь, не повредив замок, будет невозможно.

14. Закрепите запорную планку на дверной коробке двумя шурупами 3,9×25 из комплекта поставки.
15. Произведите установку и подключение датчика двери (геркона). Для подключения используйте кабель №2 в таблице 1. Датчик должен быть установлен таким образом, чтобы замыкание контакта происходило при закрытой двери.

При необходимости демонтаж замка производите в обратной последовательности.



Рисунок 3. Схема подключения замка.

Таблица 2. Обозначения на схеме подключения замка.

Обозн.	Название	Примечание
1	Кабель управления к контроллеру СКУД	
2	Кабель магнитного датчика двери (геркона)	
A1	Блок питания стабилизированный	12В; 0,5А; 6 Вт
A2	Контроллер управления замком	
A3	Контактная группа	
A4	Замок	
S1	Магнитный датчик двери (геркон)	
VD1	Супрессор	15–18 В (BZW06-15В, P6KE16CA)

5 ЭКСПЛУАТАЦИЯ

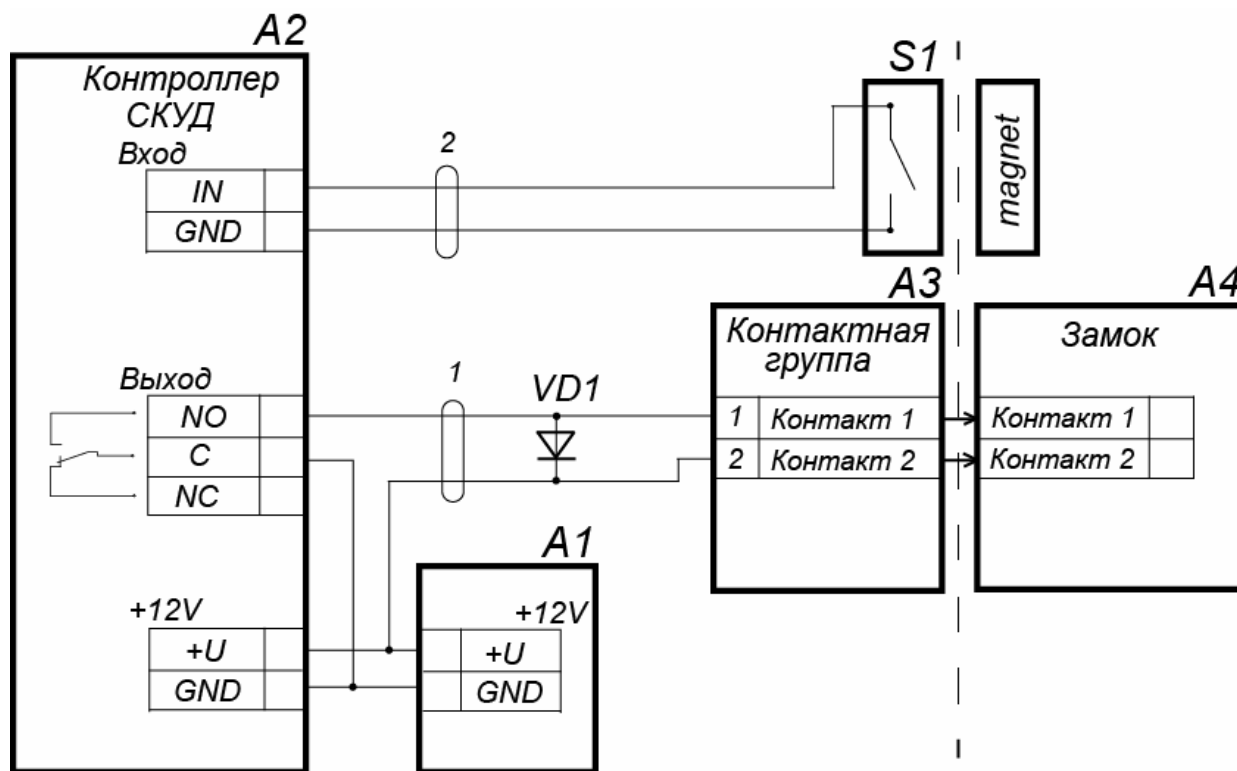

Запрещается!

- Эксплуатировать замок при напряжении источника питания, не соответствующем указанному в его технических характеристиках.
- Эксплуатировать замок в условиях, не соответствующих требованиям условий эксплуатации.
- Эксплуатировать замок в агрессивных средах с содержанием в атмосфере кислот, щелочей, масел и т. п.

Замок является нормально закрытым устройством, то есть в нормальном состоянии при закрытой двери замок заперт. При запертом замке блокируется возможность поворота ручки. После отпирания замка открытие двери осуществляется поворотом ручки (примерно на 20°).

Отпирание замка производится одним из следующих способов:

- Поворотом ключа в механизме секретности. Ключ необходимо повернуть до упора и удерживать в таком положении до момента открытия двери.
- Подачей напряжения на клеммы контактной группы замка до момента открытия двери. Управление подачей напряжения осуществляется контроллером СКУД. При этом для выхода управления замком должен быть установлен потенциальный режим работы. Отслеживание открытия двери осуществляется по состоянию датчика двери (геркона).

При открытии замка засов вдвигается внутрь корпуса и появляется возможность открыть дверь. При открытии двери из корпуса замка автоматически выдвигается ролик блокиратора.

При закрытии двери ролик блокиратора утапливается в корпус замка, что приводит к выдвигению засова и автоматическому запираению замка.

6 ГАРАНТИЙНЫЕ ОБЯЗАТЕЛЬСТВА

Предприятие-изготовитель гарантирует соответствие замка дверного врезного электромеханического **PERCo-LB85.1** требованиям безопасности, электромагнитной совместимости при соблюдении потребителем правил хранения, монтажа и эксплуатации, изложенных в настоящем руководстве по эксплуатации.

Гарантийный срок эксплуатации замка составляет **12 месяцев** со дня продажи.

При отсутствии даты продажи и штампа организации продавца в гарантийном талоне гарантийный срок исчисляется со дня изготовления.

В течение гарантийного срока предприятие-изготовитель производит бесплатный ремонт замка.

Гарантия не распространяется на замки, имеющие повреждения корпуса или подвергшиеся разборке потребителем.

Расходы по транспортировке к месту ремонта и обратно несет потребитель.

При покупке замка требуйте отметку даты его продажи в гарантийном талоне и проверяйте комплектность замка согласно данному руководству.

В случае возникновения каких-либо вопросов, связанных с монтажом или эксплуатацией замка, обращайтесь в службу поддержки компании PERCo.

ГАРАНТИЙНЫЙ ТАЛОН



Замок дверной врезной электромеханический PERCo-LB85.1

Серийный номер	6	6	5				
----------------	---	---	---	--	--	--	--

Дата выпуска « » _____ 201__ года

Штамп ОТК

Дата продажи « » _____ 201__ года

(подпись, штамп)



Линия отреза

Отрывной талон на гарантийный ремонт



Замок дверной врезной электромеханический PERCo-LB85.1

Серийный номер	6	6	5				
----------------	---	---	---	--	--	--	--

Дата выпуска « » _____ 201__ года

Штамп ОТК

Дата продажи « » _____ 201__ года

(подпись, штамп)

ООО «Завод ПЭРКо»

Тел.: (812) 329-89-24, 329-89-25

Факс: (812) 292-36-08

Юридический адрес:

180600, г. Псков, ул. Леона Поземского, 123В

Техническая поддержка:

Call-центр: 8-800-775-37-05 (бесплатно)

Тел./факс: (812) 292-36-05

system@perco.ru – по вопросам обслуживания электроники систем безопасности

turnstile@perco.ru – по вопросам обслуживания турникетов и ограждений

locks@perco.ru – по вопросам обслуживания замков

soft@perco.ru – по вопросам технической поддержки программного обеспечения

www.perco.ru

Утв. 26.03.2014

Кор. 12.11.2014

Отп. 13.11.2014



www.perco.ru

тел: 8 (800) 333-52-53